

# **Brukermanual**

**Sun Selection MS-280/OFL**

**Maritim 280**

**MTM-280**

**Maritim 270 RIB**

**Maritim 310 RIB**

**Kjære kunde.**

Gratulerer med ny båt. Denne er produsert i henhold til sikkerhetsbestemmelsene som gjelder i EU/EØS området. Hver enkelt båt har et skilt med serienummer og med viktig informasjon stil brukeren om maksimum vekt, antall personer og største tillatte motor.

Noter serienummeret i brukermanualen, og oppgi alltid dette i forbindelse med service på båten. Det er kun med dette nummeret vi kan gi eksakte opplysninger om din båt.

WIN nr:	
---------	--

**Denne manualen omfatter følgende båter:**

Sun Selection -MS-280/OFL

Maritim 280

MTM-280

Maritim-270 RIB

Maritim-310 RIB

## **Innhold**

### **1 - Montering og bruk**

- |                             |            |
|-----------------------------|------------|
| a) Montering og demontering | Side 4     |
| b) Brukerveiledning         | Side 7 - 8 |
| c) Reparasjon               | Side 8     |
| d) Garanti                  | Side 8     |

### **2 – Tegninger** Side 9 - 11

## Montering

**Viktig: Båten må ikke blåses opp til høyere trykk enn oppgitt i manualen. Ikke bruk en kompressor som ikke er spesielt egnet til formålet til å blåse opp båten. Dersom trykket blir høyere enn angitt kan båtens sømmer og skillekamre ødelegges.**

1. Finn et jevnt underlag og fjern alle skarpe gjenstander fra overflaten.
2. Legg båten flatt utover underlaget
3. Sjekk at ventilene er satt på rett plass eller monter disse. Sjekk at hetten og forbindelsestråden er på rett plass.

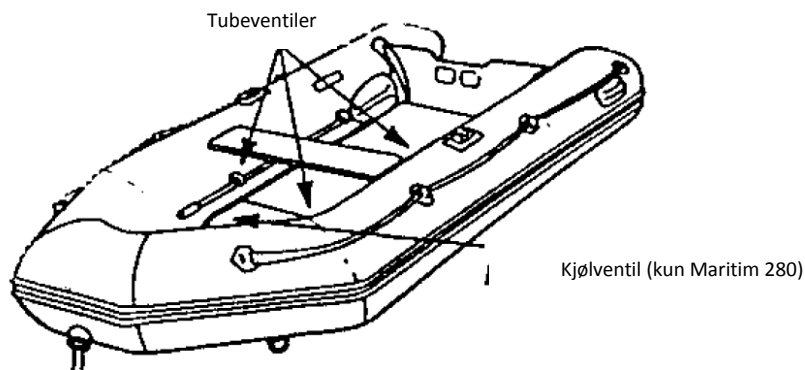
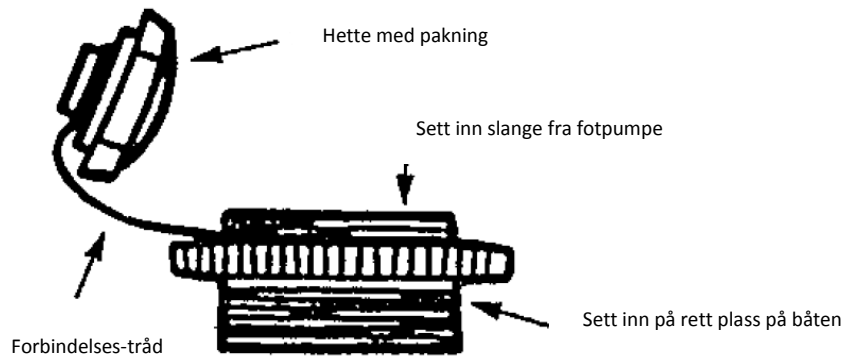

Når du skal benytte båten første gang, fyll båten med luft med fotpumpen som følger med. Fyll vekselvis i kamrene slik at trykket er balansert til enhver tid mens du pumper.

### Montering av Maritim 280

**Merk:** Ikke blås opp kjølen før bunnplatene er montert

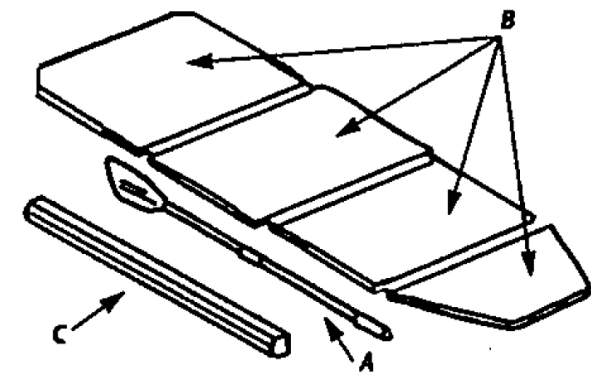
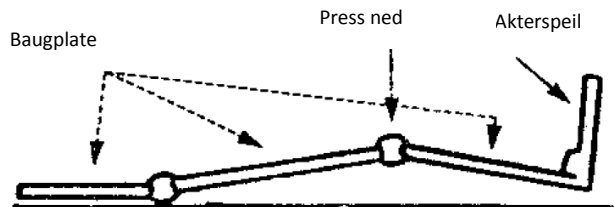

### Plassering av dørkplater i Maritim-280

1. Blås opp sidekamrene til  $\frac{3}{4}$  av kapasiteten. Om båten allerede er oppblåst, tapp ut noe luft av sidekamrene.
2. Skyv en åre under bunnen av båten slik at bunnplatene (b) løftes litt opp fra underlaget. Monter sidebeslagene dersom båten er utstyrt med dette (c). Repeter prosedyren på motsatt side av båten. Dersom det er flere sidebeslag på hver side: start med en lang og deretter en kort på ene siden, og med en kort og deretter en lang på andre siden (asymmetrisk)
3. Monter setet (tilleggsutstyr på enkelte modeller)
4. Fyll opp kamrene vekselvis til oppgitt trykk. Ikke fyll ett kammer til fullt trykk før du har balansert med trykket i de andre tilstøtende kamre. Sett på og lukk ventilhettene.
5. Blås opp kjølen, sett på og lukk ventilhettene.

## Montering av RIB båtene

1. Når du bruker båten første gang: Blås opp alle kamrene til fullt trykk. Gjør dette vekselvis slik at du til enhver tid har balansert trykket mellom alle kamrene.
2. Sjekk med manometer at riktig trykk er oppnådd.

## Demontering

**Merk:** Båten bør være rengjort og tørr før den pakkes sammen. Beskrivelsen er generell, båtene kan ha forskjellig utstyr.

1. Åpne alle luftventiler og slipp ut luften.
2. Fjerne setene
3. Fjerne sidebeslag fra dørkplatene
4. Løft opp en av de midterste dørkplatene. Fjerne deretter dørkplatene. Ta ut baug- og aktre plate til sist.
5. Legg dørkplater, sidebeslag og årer i oppbevaringsbagen.
6. Bruk pumpen til å suge ut resten av luften.
7. Nå er båten tømt for luft, brett inn sidekamrene mot midten, rull deretter båten sammen fra akter- eller baugenden og plasser den i bagen sammen med pumpen.

## Rengjøring

Gjør båten ren etter bruk. Etter sesongen vaskes båten med et egnet vaskemiddel for gummiåter (PVC).

**Viktig:** Ikke bruk vaskemidler eller poleringsmidler som inneholder kjemikalier som kan løse opp bindemidlene i duken.

## Brukerveiledning

Det er båtførerens ansvar å kjenne til alle lover som gjelder bruk av båter og utstyr, samt å overholde disse.

Ta hensyn til vær og avstand fra land, slik at du hele tiden er trygg på å komme i land ved motorstopp eller andre uventede hendelser.

Sjekk at du til enhver tid har pumpe og årer om bord.

Ikke monter større eller tyngre motor enn angitt. Dersom du har all vekt bak i båten bør du gi gass gradvis og forsiktig slik at ikke baugen løfter seg for høyt under akselerasjon. Det anbefales at man har vekten jevnt fordelt i båten.

Fører og alle passasjerer bør holde seg godt fast i båten under fart. Det er 4 stropper/håndtak på hver side av båten, hvorav det ene kan benyttes til å feste setet (tofte). Setet kan flyttes mellom fremre og aktre feste. **Bruk kun ett sete slik at det andre paret med setefester er tilgjengelig som håndtak.**

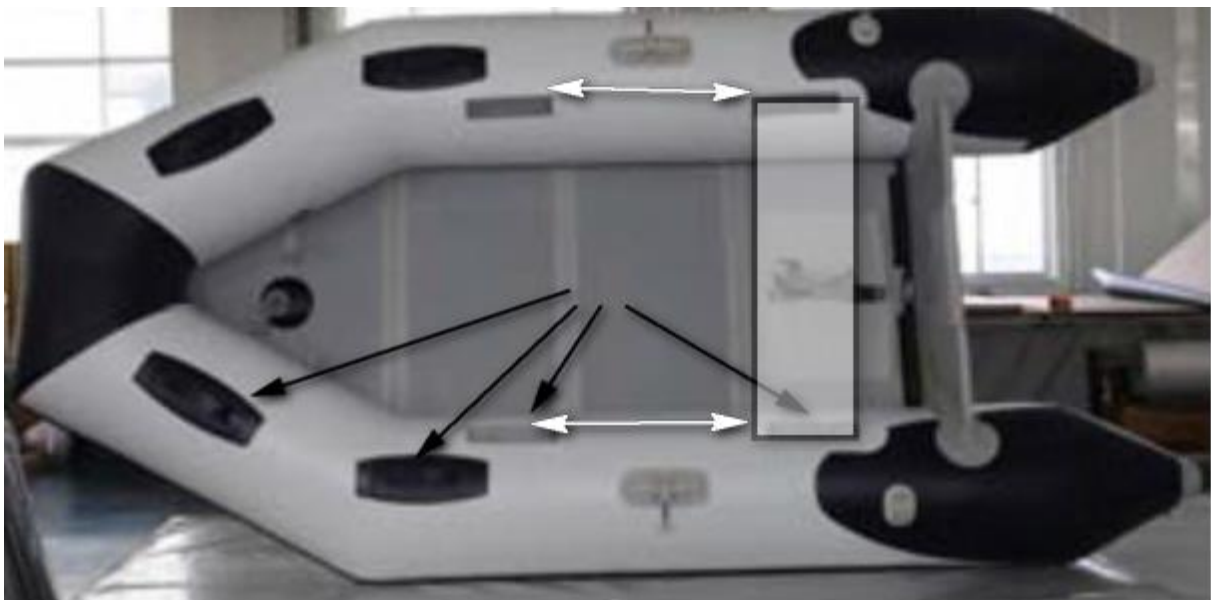

## Luftfylling og tømning

Båten bør fylles med den medfølgende fotpumpen. Den kan ikke overfylles når du bruker denne. Dersom du bruker en elektrisk pumpe bør du avslutte med fotpumpen til angitt trykk er oppnådd. Maks trykk er 0,25 bar for tubene, og 0,35 bar for kjølen. Avhengig av endringer i temperatur kan det bli nødvendig å justere trykket opp eller ned. La aldri båten bli liggende på land fullt oppblåst og i sterkt solskinn. Etter 2-3 dager kan det være nødvendig å etterfylle luft. Dersom båten fylles ved havnivå og deretter fraktes høyere opp kan det være nødvendig å slippe ut luft slik at maks tillatt trykk ikke overstiges.

## Motor

Ikke monter motor som er større eller tyngre enn båten er godkjent for. Bruk såkalt dødmannsknapp som stopper motoren dersom du faller ut av båten.

## **Sleping**

Båten skal kun slepes når den er tom. Bruk D-ringene på siden dersom disse finnes. D-ringen i baugen er kun til fortøyning. **Advarsel:** *Båter som ikke har D-ring på sidene skal ikke slepes.*

## **Reparasjon**

Båten er laget av PVC duk og kan repareres med materialer som er egnet for dette. Små hull og rifter kan lappes med dertil egnede lappesaker. Større reparasjoner bør utføres av forhandler.

## **Skader fra sollys**

All PVC har begrenset motstandsdyktighet mot UV fra sollys. Du kan forlenge levetiden på båten betraktelig dersom du beskytter den mot direkte sollys når den ikke er i bruk.

## **Garanti**

I Norge gjelder kjøpslovens betingelser. Vær oppmerksom på at feil eller uforsiktig bruk kan gjøre at dine rettigheter bortfaller.

### **Garantien vil alltid bortfalle ved:**

1. Bruk i race eller konkurranser.
2. Bruk i næring eller utleie.
3. Montering og demontering av utstyr dersom dette er årsaken til feilen.
4. At man ikke tar tilstrekkelig hensyn til sol og UV.



MODEL : MARITIM 280

UNIT : CM

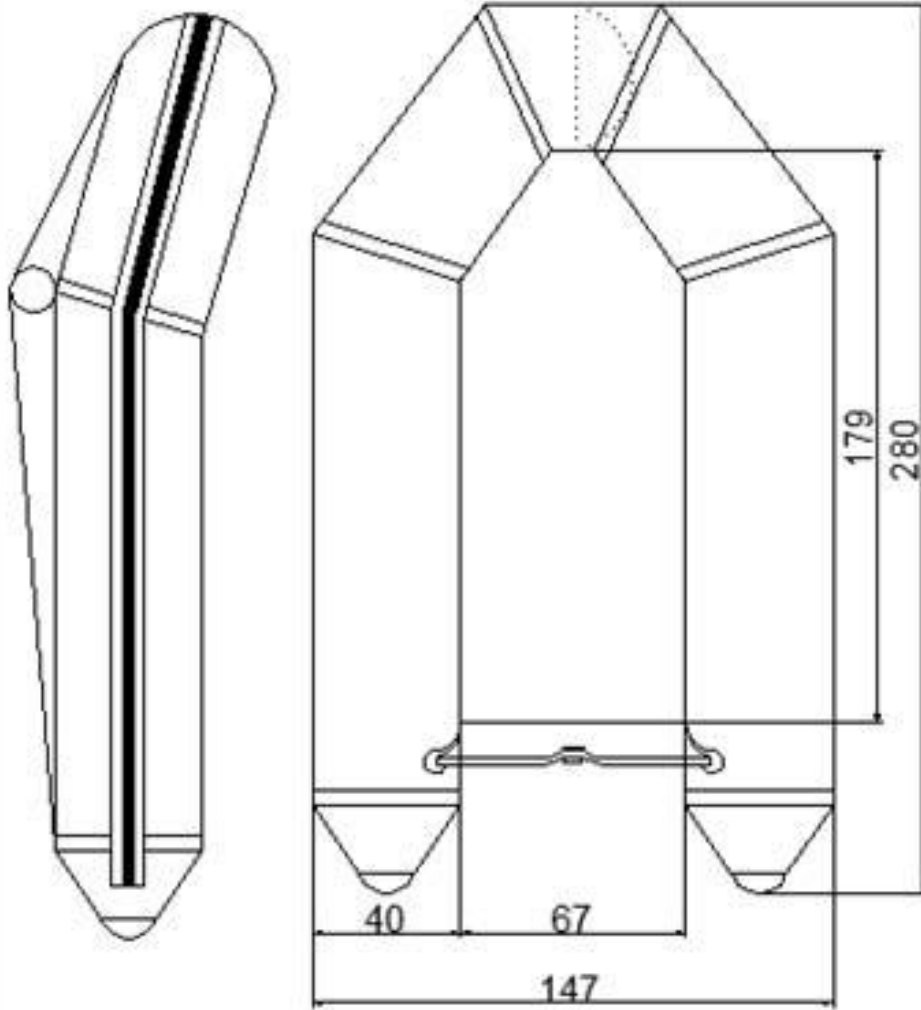

MOTHER MODEL : MS-280/0 FL

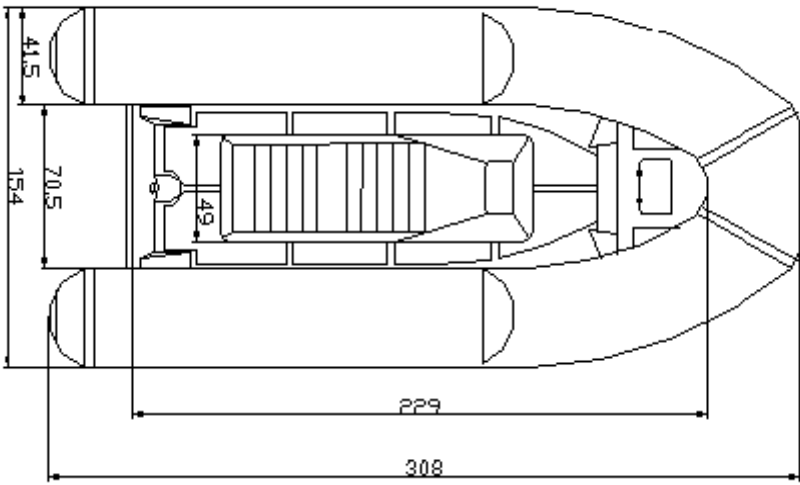

MODEL:310 RIB

UNIT:CM

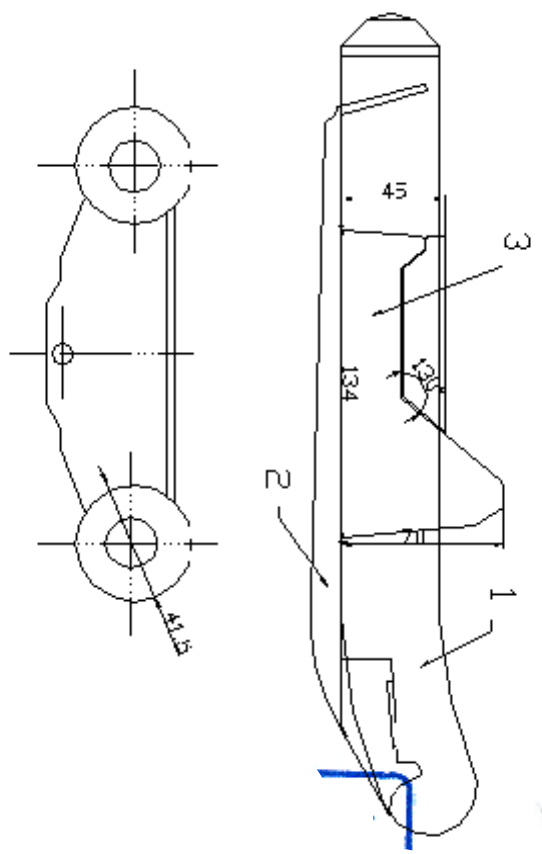

- NO:1 TUBE
- NO:2 HULL
- NO:3 JOCKEY SEAT
- MOTHER MODEL:MX-310/2 RIB

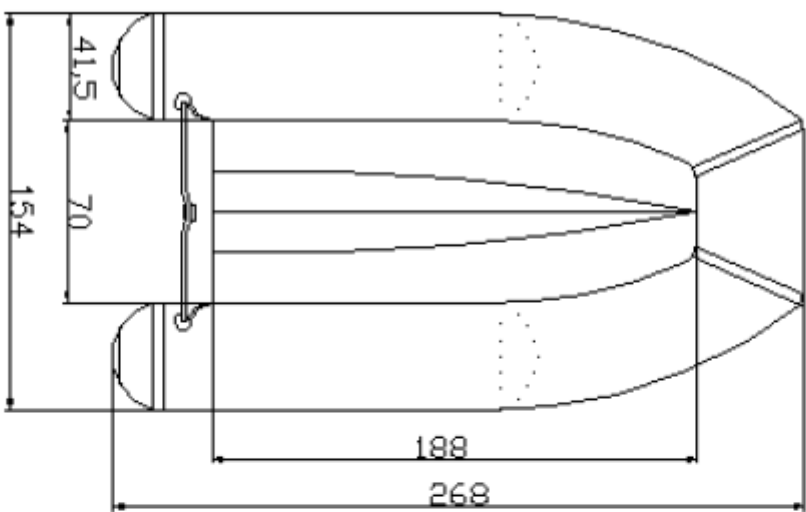

**MODEL : 270 RIB**

UNIT : CM

*Handwritten signature*

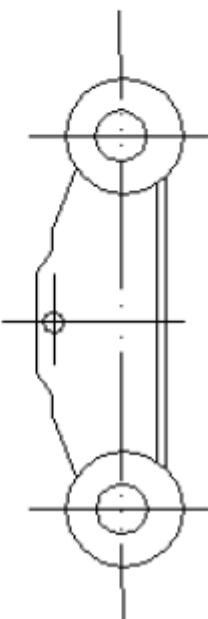
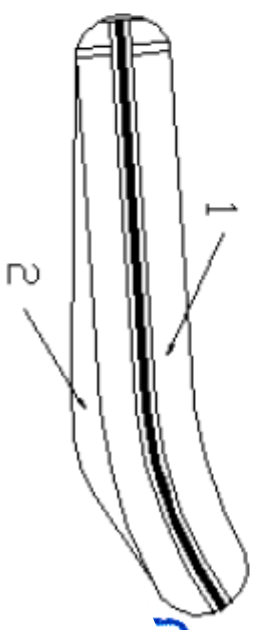

NO: 1 TUBE  
NO: 2 HULL